

Машина для припрессовки ТУР-660



Руководство пользователя

Введение

Машина предназначена для припрессовки (каландрирования) бумажных и картонных заготовок различных величин.

Также из отличительных особенностей ТУР-660: небольшие габариты, простое управление и обслуживание.

Технические характеристики

Ширина рабочей зоны 660 мм

Макс. толщина изделия 5,0 мм

Скорость подачи 21 м/мин

Мощность привода 1100 Вт

Электропитание 380В

Габариты 920*500*1000 мм

Вес 115 кг

Предосторожности при эксплуатации

- Управлять машиной должен только специально обученный человек.
- В процессе эксплуатации необходимо использовать масло №М5. Во избежание порчи движущихся частей необходимо подливать масло 3-5 раз в сутки (при интенсивной работе чаще).
- Во избежание порчи валов необходимо устранить возможность попадания твердых предметов.
- Для того чтобы очистить вал от клея необходимо остановить машину и отключить питание.
- После доставки и настройки машины необходимо включить машину и прогнать ее вхолостую.
- На рабочем столе не должно быть твердых предметов.
- Если возникли какие-нибудь проблемы в процессе работы необходимо немедленно выключить машину и вызвать обслуживающий персонал.

Подготовка оборудования

- 1.** Очистить от смазки.
- 2.** Налить масло в смазочные масленки.
- 3.** Убедиться в отсутствии посторонних предметов в области движущихся валов.
- 4.** Включить питание.

Устройство станка

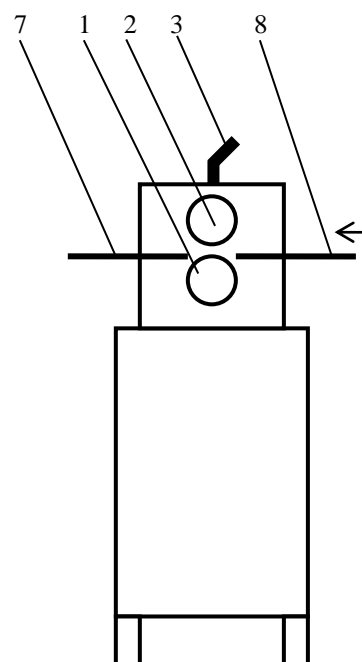
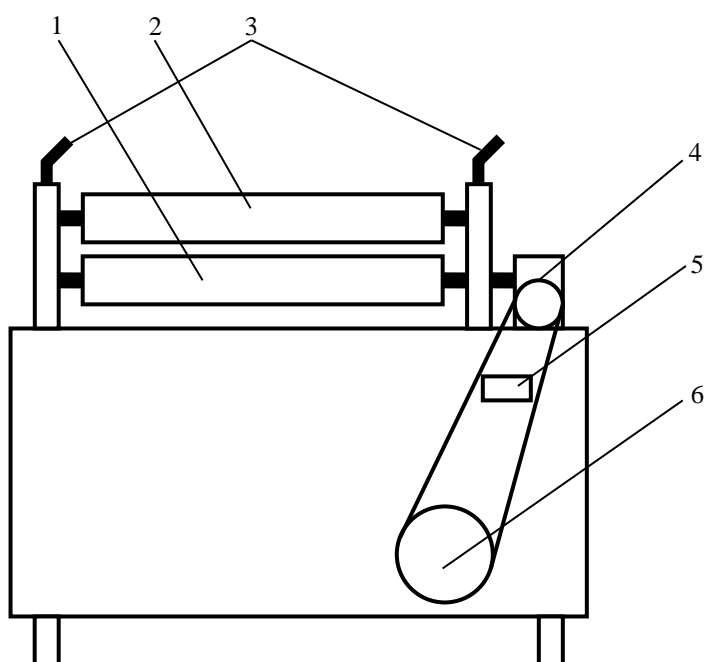

- 1 нижний вал
- 2 верхний вал
- 3 настройка зазора
- 4 редуктор
- 5 кнопки включения двигателя
- 6 двигатель
- 7 приемный стол (отсутствует)
- 8 стол подачи



Настройка

Установить нужный зазор между валами.
 Включить кнопку сеть (валы начнут вращаться)
 Подать заготовку между валами со стороны стола подачи.

Завершение работы

Выключить двигатель
 Выключить питание
 Очистить валы от попавшего на них клея